

Gebrauchshinweis Tasteinsatz Kegel (149292)

Hinweis

Der Tasteinsatz (Kegel) 149292 ist kompatibel zu 3D-taster analog Garant, 3D-Taster digital und 3D-Taster analog.

Montage

- 1 Tasteinsatz einschrauben und mit Stiftschlüssel fest anziehen.
- 2 Taster in Spannfutter der Drehmaschine einsetzen.
- 3 Rundlauf des Tasteinsatzes prüfen und gegebenenfalls über die 2 seitlichen Justierschrauben einstellen.

Antastvorgang

- 4 Antasten (X/Y-Achse) (Werkzeug auf Spindelmitte einstellen)
Mit Werkzeug auf den kegeligen Tasteinsatz in X oder Y Richtung anfahren bis sich der Zeiger auf 0 befindet. Das Werkzeug steht nun exakt zur Spindelmitte.

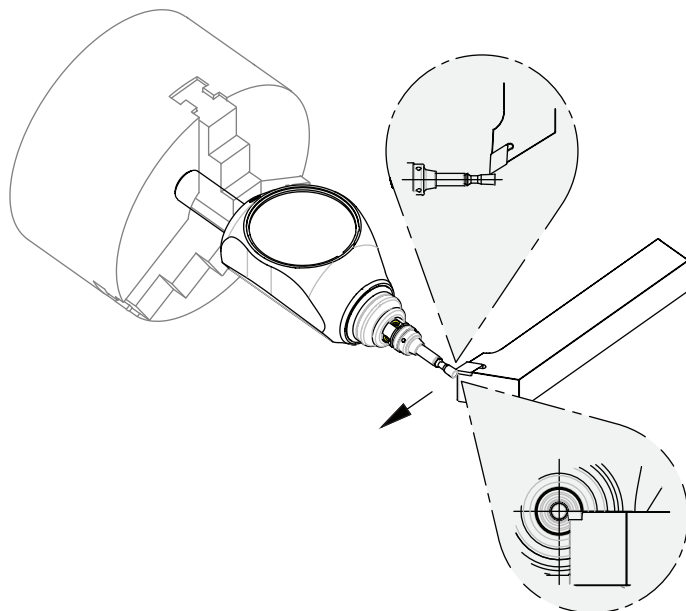

X-Achse

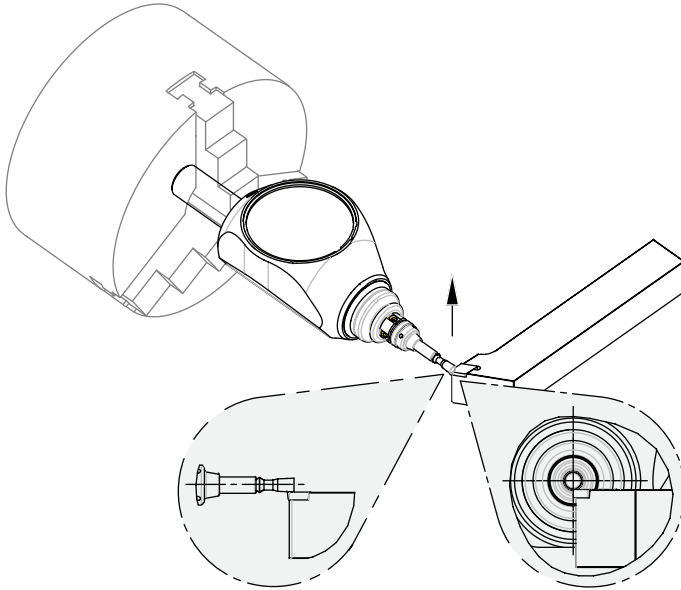

5 Antasten (Z-Achse) (Werkzeug Länge ermitteln)

Mit einem bereits vermessenen Werkzeug, zuerst die Bezugslänge des Taster zur Maschine festlegen. Dazu mit diesem Werkzeug auf die Planfläche des Tasteinsatzes fahren, bis der Zeiger auf 0 steht.

Anschließend kann jede Werkzeuglänge auf die gleiche Art ermittelt werden.

