



Teilapparat Rotoklick MK 150

MADE IN GERMANY

Mit dem schnell und einfach zu bedienenden Teilapparat Rotoklick MK 150 bieten wir Ihnen eine maschinenunabhängige, preisgünstige Mehrseitenbearbeitung.

Technische Zeichnung

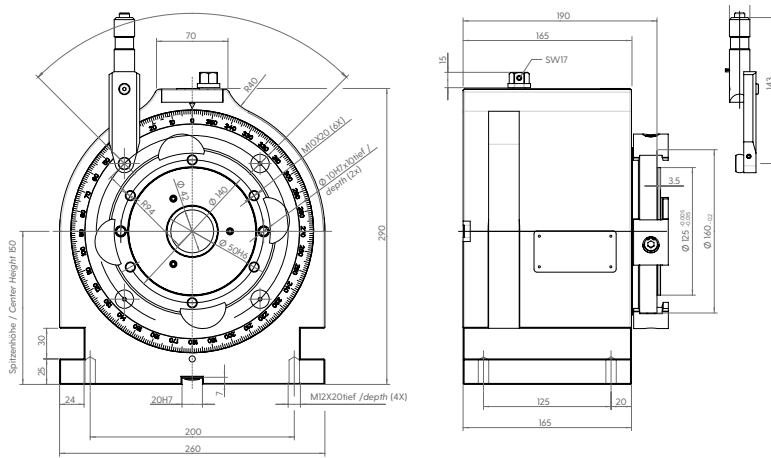

Anwendungsbeispiele



Spannung mit 8 Teilen



Dreifachspannung auf Wippe

Vorzüge

- Preisgünstige Mehrseitenbearbeitung
- Maschinenunabhängig
- Hohes Haltemoment durch formschlüssige Arretierung
- Teilen manuell oder automatisch mit der Maschinenspindel
- 360-x-1°-Teilung
- Stangenbearbeitung durch Hohlspindel
- Schnelles Umrüsten durch Keiflansch

Technische Daten

- Teilung: 360 x 1°
- Spitzenhöhe: 150 mm, 200 – 250 mm mit Distanzplatten
- Aufnahmedurchmesser: \varnothing 125 mm
- Passbohrung \varnothing 50H6, 10 mm tief
- Durchgangsbohrung: \varnothing 43 mm
- Verriegelung: formschlüssig mechanisch (automatisch)
- Teilgenauigkeit: 10 Bogensekunden
- Haltemoment: 2000 Nm
- Gewicht: ca. 37 kg

Artikelnummer

- Haff & Schneider Art. Nr. 71-05250
Auch als Rotoklick MK 200 Version erhältlich